

TOPY 11 - FORD TRANSIT

+32 (0)474 429 202

FABRIQUÉ EN
FRANCE

NEW



TELECOMS



LOUEURS LD



COLLECTIVITÉS



ENSEIGNISTES



DISTRIBUTEURS



ILLUMINATIONS

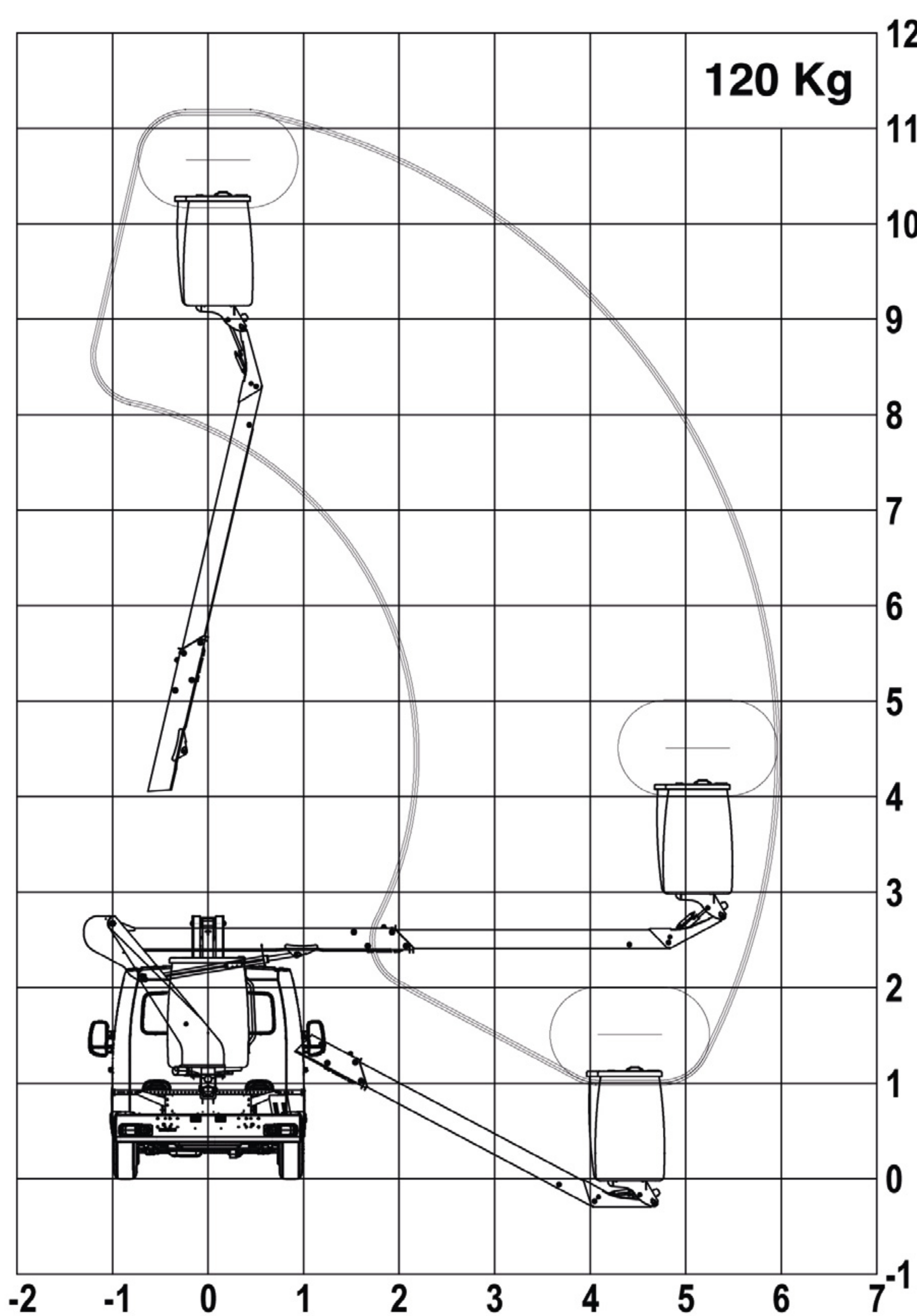

Dernière génération de cette gamme emblématique le modèle **TOPY 11 sur FORD TRANSIT** représente toutes les évolutions permettant une optimisation de vos travaux par une simplicité d'utilisation reconnue sur tous les types de terrain et pour de nombreuses activités.

Performance, fiabilité et économie sont les fondements de ce nouveau TOPY 11.

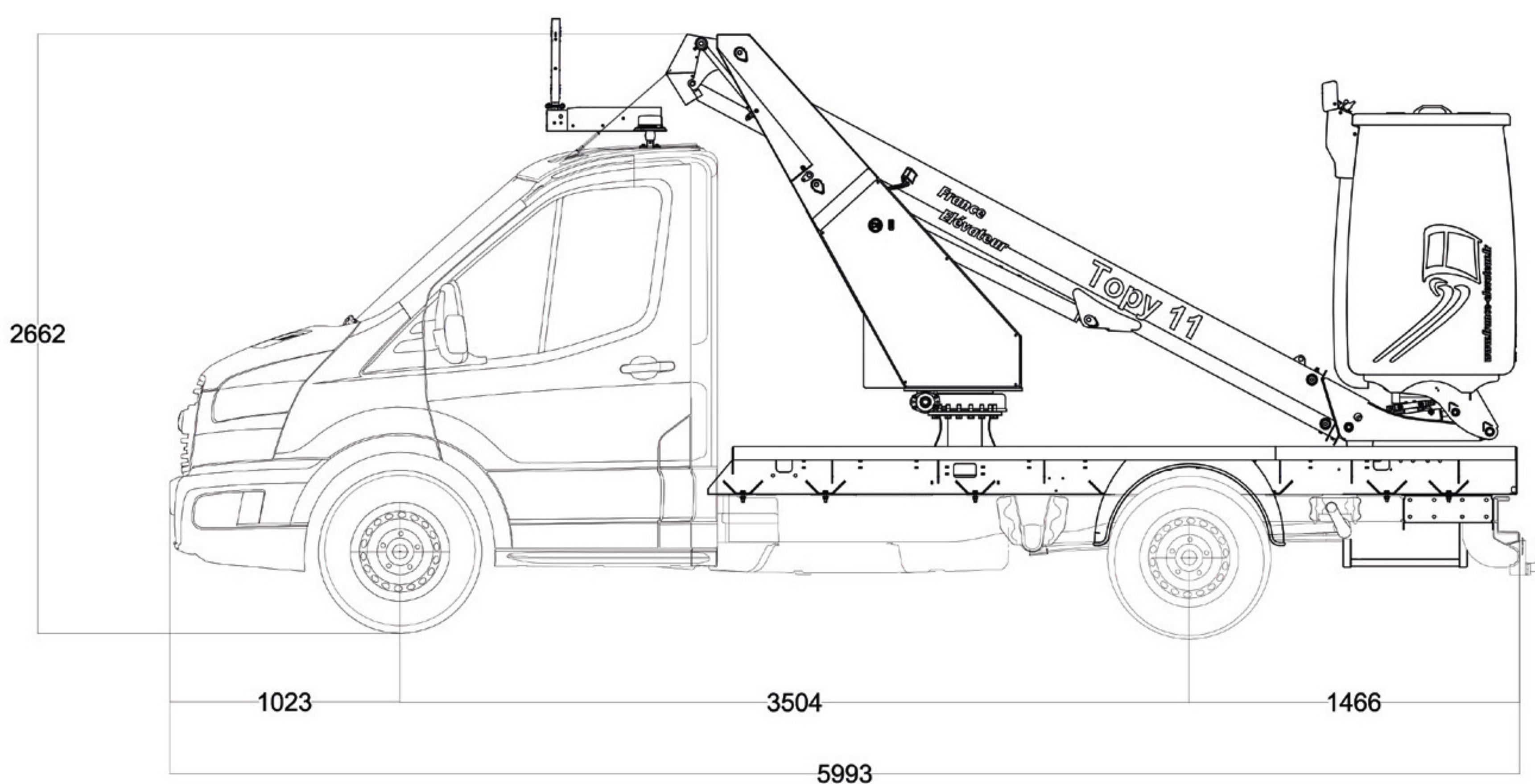

CARACTÉRISTIQUES TECHNIQUES

De série : ● En option : ○

Hauteur travail	11,00 m	●
Hauteur plancher	9,10 m	●
Déport maximal sans stabilisateur	6,00 m	●
Déport maximal avec stabilisateurs	6,00 m	○
Charge nacelle	120 kg /1 personne	●
Rotation tourelle	400°	●
Dévers / Pente maximum d'utilisation	5% / 15%	●
Panier polyester isolé 1000 V à ouverture totale	850 x 780 x 1150 mm	●
PTAC minimum	3 500 kg	●
Bras acier avec 1 élément télescopique		●
Chaîne porte câble dans le télescope		●
Pupitre bas électro-hydraulique prioritaire		●
Energie hydraulique par groupe électropompe		●
Pompe manuelle de secours		●
Compteur horaire		●
Voyant retour en position route en cabine		●

ÉQUIPEMENTS

Arrêt et démarrage moteur en nacelle		○
batterie auxiliaire (suivant porteur)		○
2 stabilisateurs (suivant porteur)		○
Pompe électrique de secours		○
BT 200 (inclus panier BT200 porte pleine + groupe secours)		○
Isolation bras / tourelle 1000 V		○
Prise 230 V et protection différentielle dans le panier		○
Convertisseur 12Vcc-230 Vac - 2 kVA		○
Porte échelle sur coffre		○
Porte cônes de signalisation		○
Support panneaux de signalisation		○
Phare de travail amovible et orientable LED 12 Vcc		○
Coffre(s) sur plateau		○
Ridelles aluminium		○
Crochet d'attelage (suivant PTR A)		○
2 feux flash à LED + triflash + balisage rétro-réfléchissantes CI 1		○
Feu à éclats sous le panier		○
Caméra de recul		○
Contrat de maintenance		○

Mise à jour : T1/2020

TOPY 11 - FORD TRANSIT

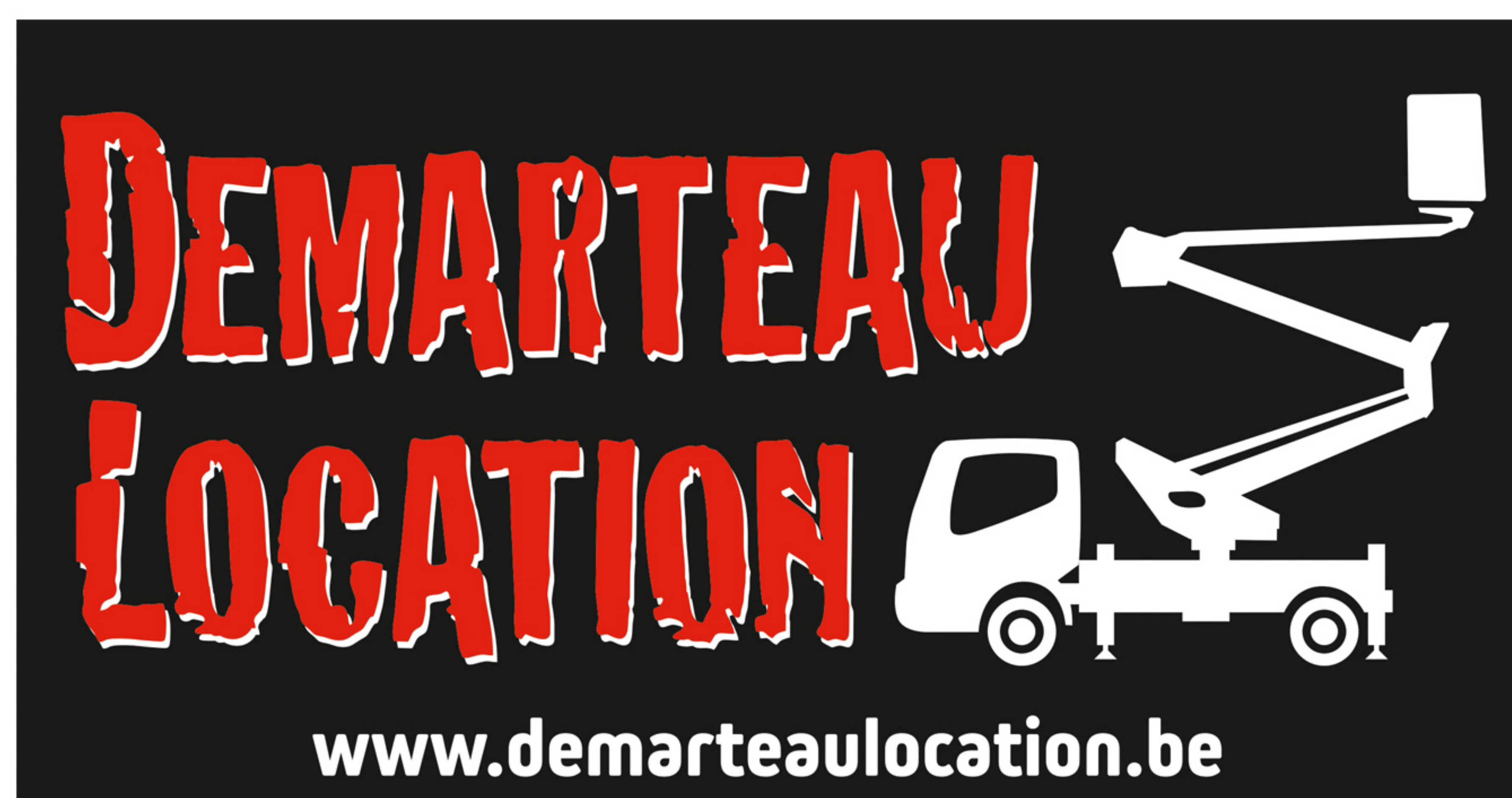

 **+32 (0)474 429 202** 